

***Usar embalagem de papelão e as mantas para montar o produto em cima.**

1º Passo

- 04 - Parafuso 6x80 - H
- 04 - Bucha 10 - F

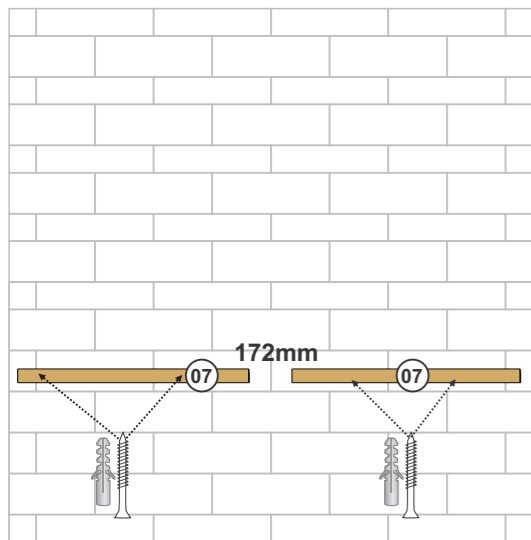

Fixar as cunhas de fixação 07 na parede com Parafuso 6x80 e Bucha 10. Deixar uma distância de 172mm entre as cunhas.

2º Passo

- 04 - Parafuso 6x80 - H
- 04 - Bucha 10 - F

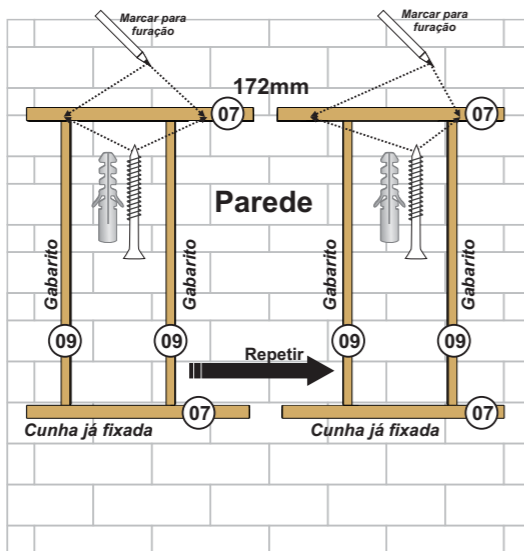

Encostar os 2 gabaritos 09 na cunha 07 já fixada na parede, colocar a outra cunha encostada na parte superior do gabarito e marcar a parede para colocar a bucha e fixar a cunha com Parafuso 6x80. Repetir para a cunha fixada do lado direito.

4º Passo

- 42 - Parafuso 3,5X22 - A
- 08 - Cavilha 6x20 - J
- 08 - Parafuso 3,5x12 - C
- 02 - Chapinha de ferro - I

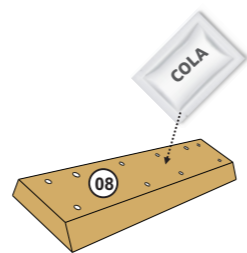

Passar cola em todas as cunhas 08 antes de fixar nos painéis.

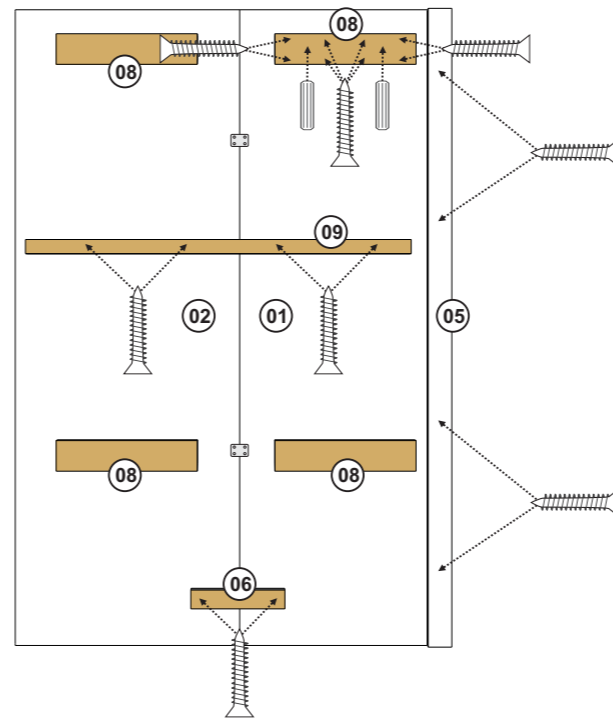

Fixar a peça 05 na peça 01 com Parafuso 3,5x22. Fixar todas as peças 08 nas peças 01 e 02 com Cavilha 6x20 e Parafuso 3,5x22. Fixar o Gabarito 09 entre as peças 01 e 02 conforme ilustração acima. Fixar as chapinhas de ferro entre as peças 01 e 02 com Parafuso 3,5x12.

3º Passo

- 42 - Parafuso 3,5X22 - A
- 08 - Cavilha 6x20 - J
- 08 - Parafuso 3,5x12 - C
- 02 - Chapinha de ferro - I

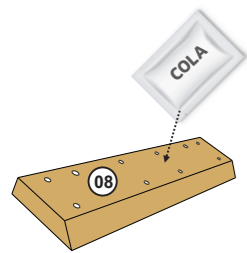

Passar cola em todas as cunhas 08 antes de fixar nos painéis.

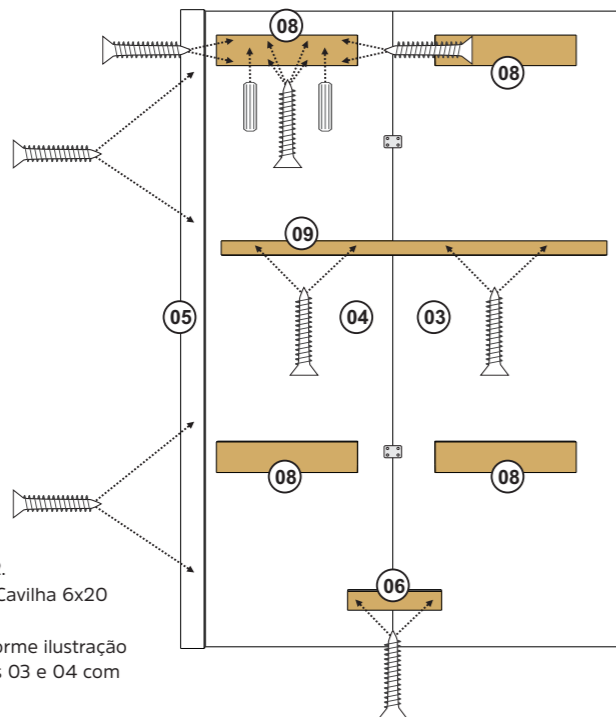

Fixar a peça 05 na peça 04 com Parafuso 3,5x22. Fixar todas as peças 08 nas peças 03 e 04 com Cavilha 6x20 e Parafuso 3,5x22. Fixar o Gabarito 09 entre as peças 03 e 04 conforme ilustração acima. Fixar as chapinhas de ferro entre as peças 03 e 04 com Parafuso 3,5x12.

5º Passo

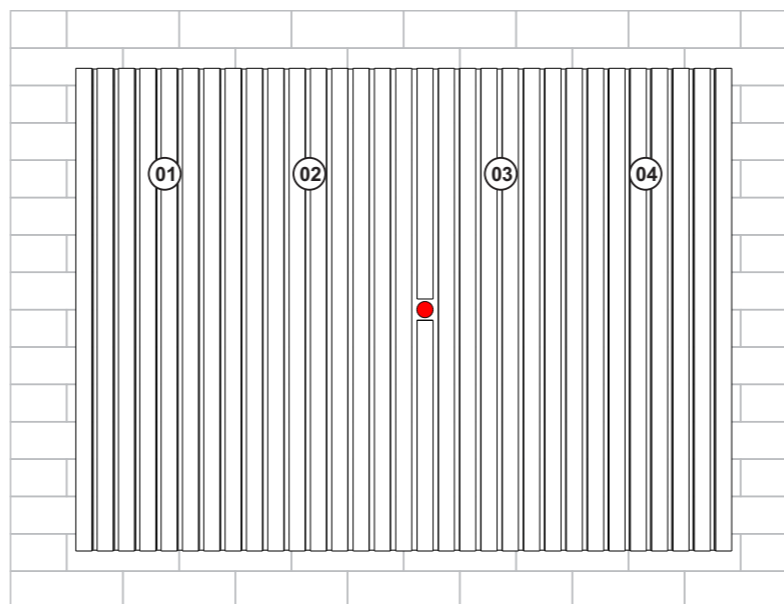

Pendurar os painéis nas cunhas fixadas na parede.

6º Passo

- 08 - 5x35 - B
- 04 - Suporte Prateleira Invisível - G

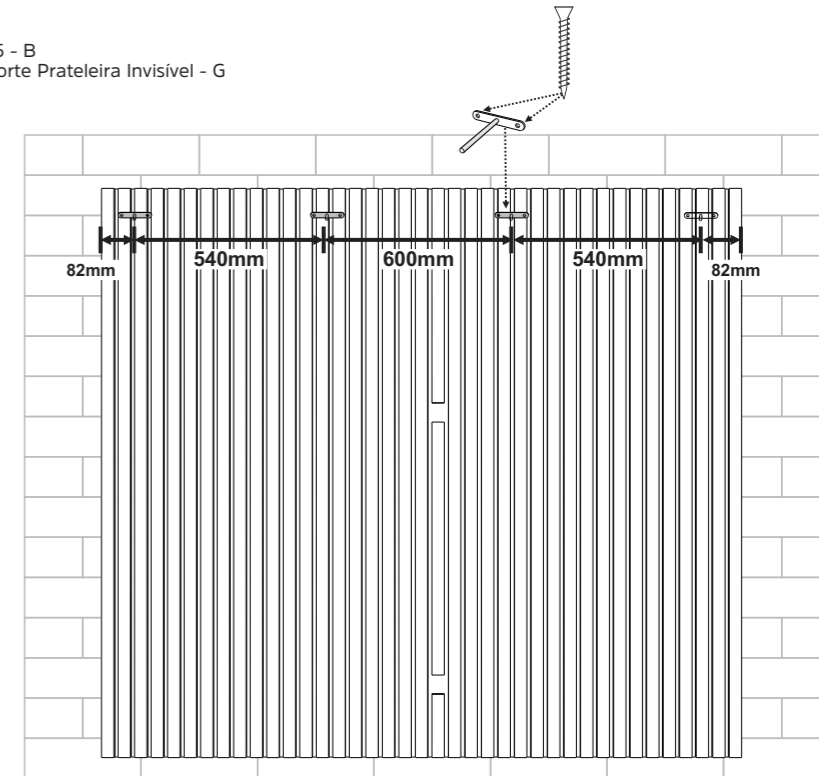

Fixar os Suportes com Parafuso 5x35 respeitando as medidas da imagem a cima. A altura da Prateleira é opcional.

7º Passo

- 03 - Cantoneira metálica - D
- 03 - Parafuso 3,5x22 - A
- 03 - Parafuso 3,5x12 - C
- 01 - Passa Fio - E

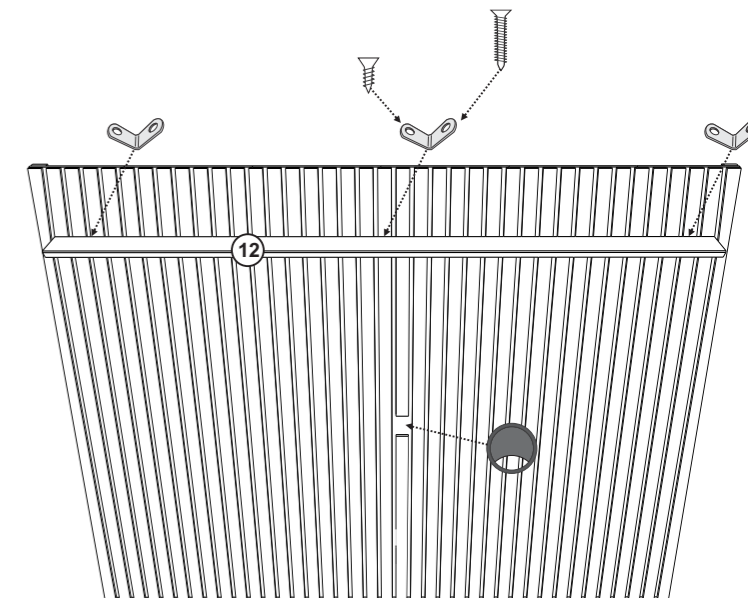

Encaixar a Prateleira nos Suportes fixados. Fixar as Cantoneiras na Prateleira 12 com Parafuso 3,5x12 no Painel e com Parafuso 3,5x22 na Prateleira. Encaixar os dois Passa fios.

Certificado de Garantia

A Lukaliam Indústria e Comercio de Moveis Ltda., buscando sempre a tranquilidade e confiança de seus clientes acerca dos produtos a eles dedicados apresenta a devida certificação de garantia.

De acordo com a garantia conferida por este certificado do produto Lukaliam Moveis Ltda., o consumidor/cliente devere ter cautela da seguinte forma:

1. Sempre privar pelo uso normal e adequado do produto, evitando maus tratos, exposição excessiva a luz solar e calor, pois isso pode acarretar mudança na cor original do mesmo;
2. Lembramos que avarias no manuseio e transporte de produtos não são validos para este certificado, e, sugerimos para transporte a utilização de profissionais especializados.
3. A Garantia neste ato documentada se limita única e exclusivamente ao móvel, não contemplando, portanto, os produtos a ele agregados, tais como vidros, aramados, ferragens, e demais acessórios que não sejam da fabricação da Lukaliam Indústria e Comercio de Moveis Ltda.

Os prazos de Garantia

Será de 90 dias, a partir da data de emissão da nota fiscal, tanto para defeitos de fácil constatação, quanto para defeitos de fabricação, salvo seguindo as condições de uso normal do produto, e demais considerações do presente certificado, contados a partir da data da emissão da nota fiscal.









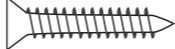
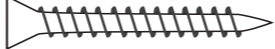

Instruções de Limpeza, Montagem e Conservação.

No que diz respeito à limpeza do produto, recomendamos a utilização somente de pano levemente umedecido com água; No momento da montagem, o cliente/consumidor devere certificar e acompanhar o momento da montagem, assinando um termo de satisfação, seguindo a risca para evitar maiores complicações na montagem, que por sua vez, é responsabilidade do cliente/consumidor tornando assim inaplicável o presente termo de garantia, bem como quaisquer tipos de recorte no móvel. Não são de responsabilidade da empresa Lukaliam Indústria e Comercio de Moveis Ltda. Problemas originados pela má utilização dos produtos, exposição a intempéries, e também da ação de pragas diversas, cupins, e ainda, no armazenamento impróprio do produto em locais não detetizados periodicamente.

Observações Finais

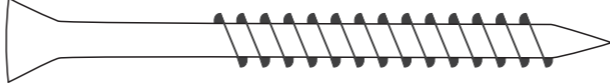
O presente certificado de garantia devere ser exercido nos prazos neste ato indicados, pelas lojas revendedoras dos produtos da empresa Lukaliam Indústria e Comercio de Moveis Ltda. Principalmente aquela que o produto foi adquirido, mediante apresentação da nota fiscal, e o presente certificado. Destacamos que não será concedida assistência técnica se detectado o mau uso do produto.

QUANTIDADE DE ACESSÓRIOS / Parafusos em tamanho real

A	89		PARAFUSO 3,5X22 CHATO
B	08		PARAFUSO 3,5X35 CHATO
C	20		PARAFUSO 3,5X12 CHATO
D	03		CANTONEIRA METÁLICA
E	01		PASSA FIO
F	08		BUCHA
G	04		SUORTE PRATELEIRA INVISÍVEL
H	08		PARAFUSO 6X80
I	04		CHAPINHA DE FERRO
J	16		CAVILHA 6x20
K	06		COLA



Rodovia Florindo Rodrigues Martinez
Bairro Nossa Senhora Aparecida
Km 0,6 - Jaci-SP
www.lukaliam.com.br



Painel Ripado DALLAS

Manual de Montagem

PARA UMA MONTAGEM PERFEITA DE SEU PRODUTO,
LEIA ATENTAMENTE AS INSTRUÇÕES
DE CADA PASSO DA MONTAGEM.

01	1360x450	Painel Esquerdo
02	1360x465	Painel Central Esquerda
03	1360x480	Painel Central Direito
04	1360x450	Painel Direito
05	1358x50	Régua Detalhe
06	200x40	Apoio Painel
07	766x45	Cunha Fixação
08	300x65	Cunha Fixa
09	820x30	Gabarito
12	1832x176	Prateleira