

***Usar embalagem de papelão e as mantas para montar o produto em cima.**

1º Passo

- 04 - Parafuso 6x80 - H
- 04 - Bucha 10 - F

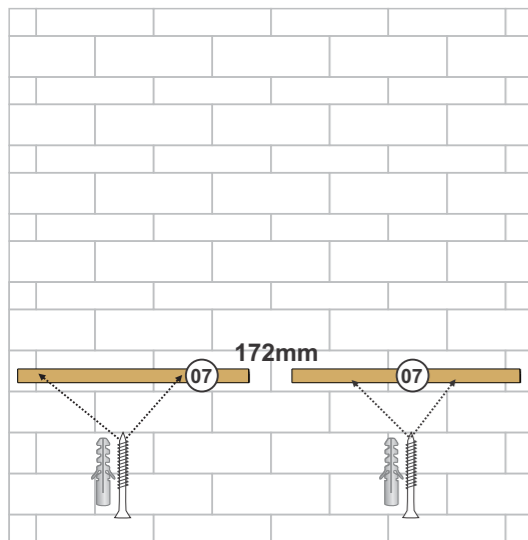

Fixar as cunhas de fixação 07 na parede com Parafuso 6x80 e Bucha 10. Deixar uma distância de 172mm entre as cunhas.

2º Passo

- 04 - Parafuso 6x80 - H
- 04 - Bucha 10 - F

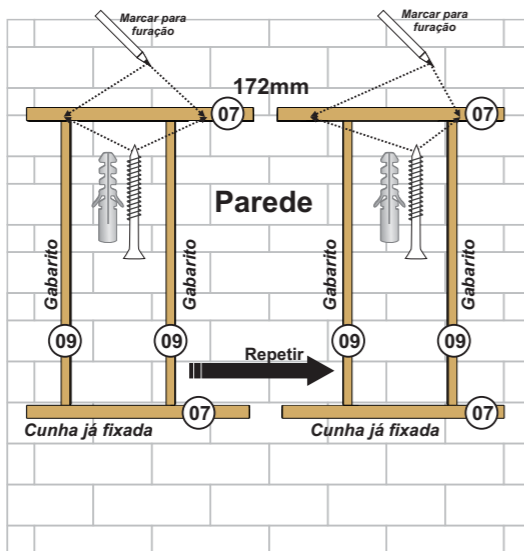

Encostar os 2 gabaritos 09 na cunha 07 já fixada na parede, colocar a outra cunha encostada na parte superior do gabarito e marcar a parede para colocar a bucha e fixar a cunha com Parafuso 6x80. Repetir para a cunha fixada do lado direito.

4º Passo

- 42 - Parafuso 3,5X22 - A
- 08 - Cavilha 6x20 - J
- 08 - Parafuso 3,5x12 - C
- 02 - Chapinha de ferro - I

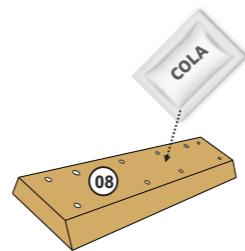

Passar cola em todas as cunhas 08 antes de fixar nos painéis.

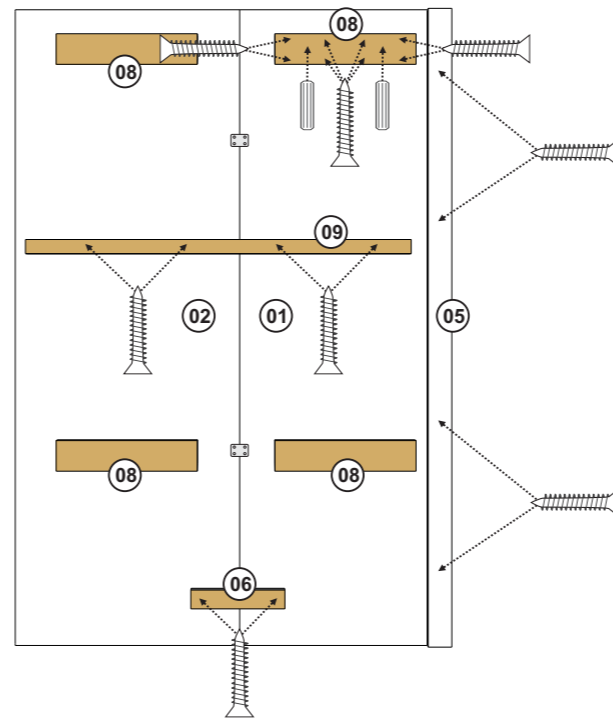

Fixar a peça 05 na peça 01 com Parafuso 3,5x22. Fixar todas as peças 08 nas peças 01 e 02 com Cavilha 6x20 e Parafuso 3,5x22. Fixar o Gabarito 09 entre as peças 01 e 02 conforme ilustração acima. Fixar as chapinhas de ferro entre as peças 01 e 02 com Parafuso 3,5x12.

3º Passo

- 42 - Parafuso 3,5X22 - A
- 08 - Cavilha 6x20 - J
- 08 - Parafuso 3,5x12 - C
- 02 - Chapinha de ferro - I

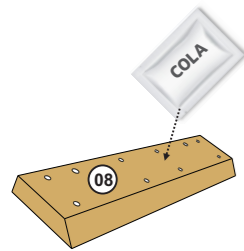

Passar cola em todas as cunhas 08 antes de fixar nos painéis.

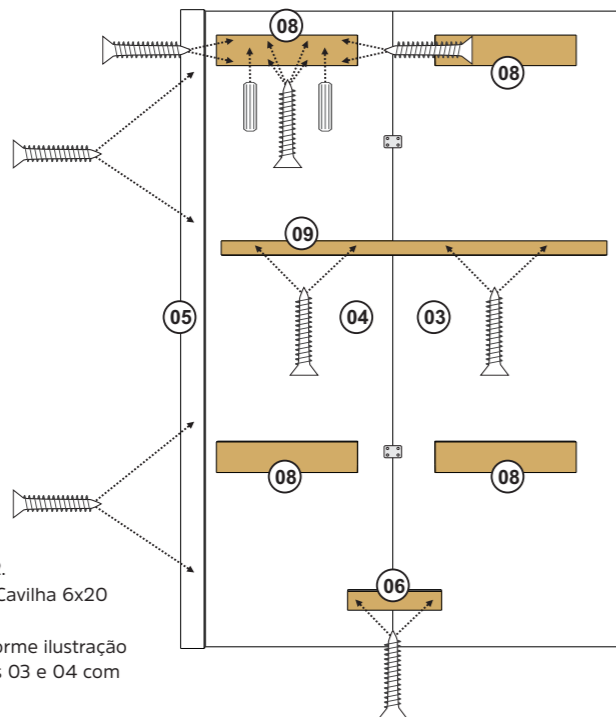

Fixar a peça 05 na peça 04 com Parafuso 3,5x22. Fixar todas as peças 08 nas peças 03 e 04 com Cavilha 6x20 e Parafuso 3,5x22. Fixar o Gabarito 09 entre as peças 03 e 04 conforme ilustração acima. Fixar as chapinhas de ferro entre as peças 03 e 04 com Parafuso 3,5x12.

5º Passo

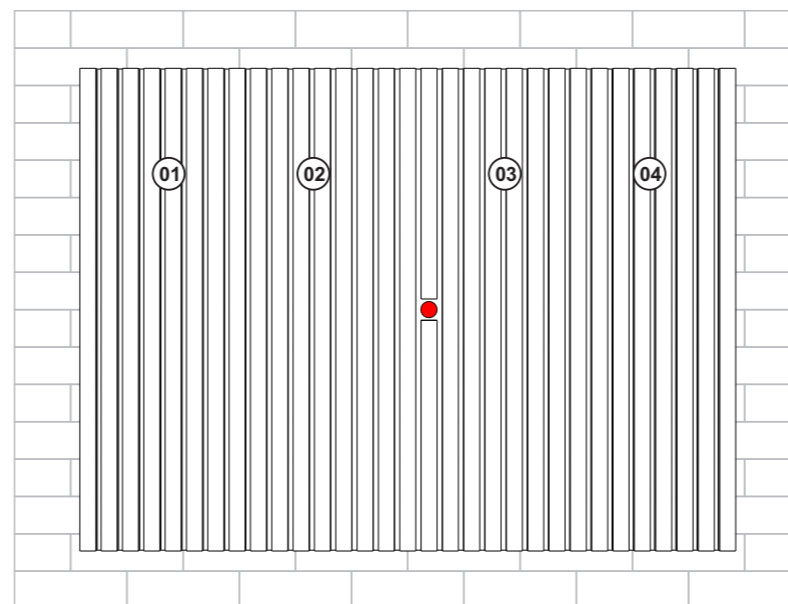

Pendurar os painéis nas cunhas fixadas na parede.

6º Passo

- 08 - 5x35 - B
- 04 - Suporte Prateleira Invisível - G

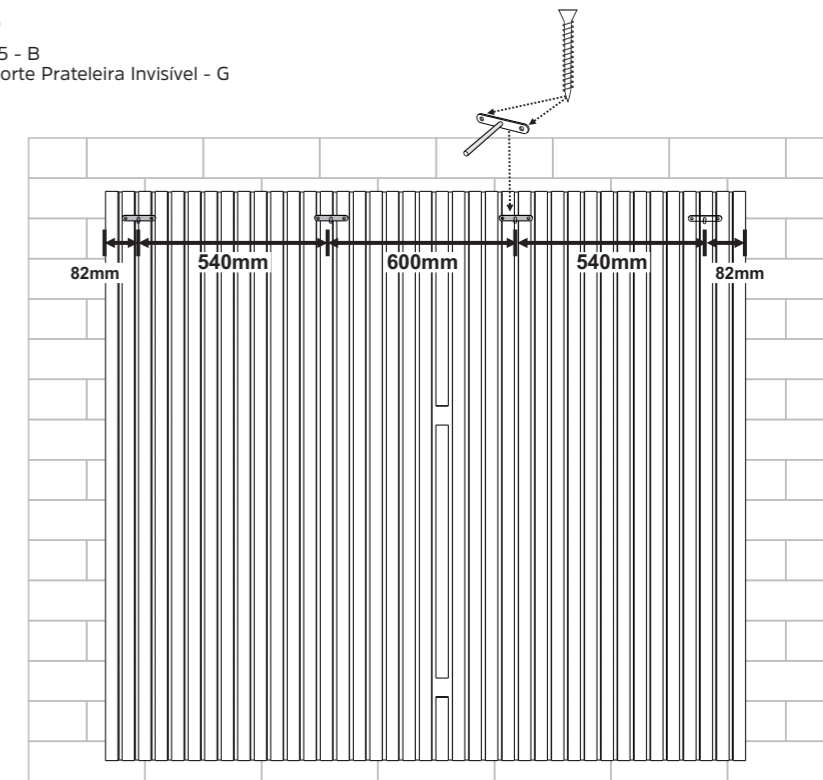

Fixar os Suportes com Parafuso 5x35 respeitando as medidas da imagem a cima. A altura da Prateleira é opcional.

7º Passo

- 03 - Cantoneira metálica - D
- 03 - Parafuso 3,5x22 - A
- 03 - Parafuso 3,5x12 - C
- 01 - Passa Fio - E

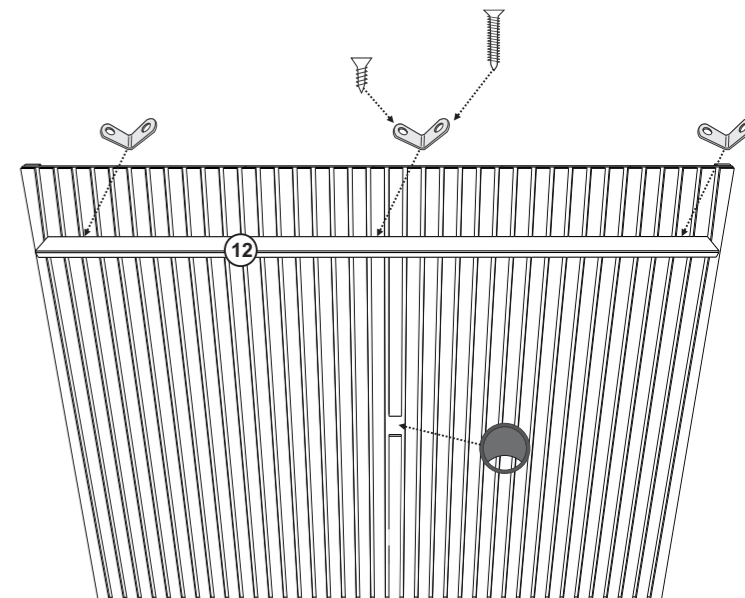

Encaixar a Prateleira nos Suportes fixados. Fixar as Cantoneiras na Prateleira 12 com Parafuso 3,5x12 no Painel e com Parafuso 3,5x22 na Prateleira. Encaixar os dois Passa fios.

Certificado de Garantia

A Lukaliam Indústria e Comercio de Moveis Ltda., buscando sempre a tranquilidade e confiança de seus clientes acerca dos produtos a eles dedicados apresenta a devida certificação de garantia.

De acordo com a garantia conferida por este certificado do produto Lukaliam Moveis Ltda., o consumidor/cliente devesse ter cautela da seguinte forma:

1. Sempre privar pelo uso normal e adequado do produto, evitando maus tratos, exposição excessiva a luz solar e calor, pois isso pode acarretar mudança na cor original do mesmo;
2. Lembramos que avarias no manuseio e transporte de produtos não são válidos para este certificado, e, sugerimos para transporte a utilização de profissionais especializados.
3. A Garantia neste ato documentada se limita única e exclusivamente ao móvel, não contemplando, portanto, os produtos a ele agregados, tais como vidros, aramados, ferragens, e demais acessórios que não sejam da fabricação da Lukaliam Indústria e Comercio de Moveis Ltda.

Os prazos de Garantia

Será de 90 dias, a partir da data de emissão da nota fiscal, tanto para defeitos de fácil constatação, quanto para defeitos de fabricação, salvo seguindo as condições de uso normal do produto, e demais considerações do presente certificado, contados a partir da data da emissão da nota fiscal.









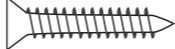
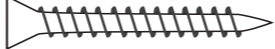

Instruções de Limpeza, Montagem e Conservação.

No que diz respeito à limpeza do produto, recomendamos a utilização somente de pano levemente umedecido com água; No momento da montagem, o cliente/consumidor devesse certificar e acompanhar o momento da montagem, assinando um termo de satisfação, seguindo a risca para evitar maiores complicações na montagem, que por sua vez, é responsabilidade do cliente/consumidor tornando assim inaplicável o presente termo de garantia, bem como quaisquer tipos de recorte no móvel. Não são de responsabilidade da empresa Lukaliam Indústria e Comercio de Moveis Ltda. Problemas originados pela má utilização dos produtos, exposição a intempéries, e também da ação de pragas diversas, cupins, e ainda, no armazenamento impróprio do produto em locais não detetizados periodicamente.

Observações Finais

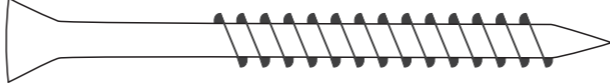
O presente certificado de garantia devesse ser exercido nos prazos neste ato indicados, pelas lojas revendedoras dos produtos da empresa Lukaliam Indústria e Comercio de Moveis Ltda. Principalmente aquela que o produto foi adquirido, mediante apresentação da nota fiscal, e o presente certificado. Destacamos que não será concedida assistência técnica se detectado o mau uso do produto.

QUANTIDADE DE ACESSÓRIOS / Parafusos em tamanho real

A	89		PARAFUSO 3,5X22 CHATO
B	08		PARAFUSO 3,5X35 CHATO
C	20		PARAFUSO 3,5X12 CHATO
D	03		CANTONEIRA METÁLICA
E	01		PASSA FIO
F	08		BUCHA
G	04		SUPORTE PRATELEIRA INVISÍVEL
H	08		PARAFUSO 6X80
I	04		CHAPINHA DE FERRO
J	16		CAVILHA 6x20
K	06		COLA



Painel Ripado DALLAS

Manual de Montagem

PARA UMA MONTAGEM PERFEITA DE SEU PRODUTO,
LEIA ATENTAMENTE AS INSTRUÇÕES
DE CADA PASSO DA MONTAGEM.

01	1360x450	Painel Esquerdo
02	1360x465	Painel Central Esquerda
03	1360x480	Painel Central Direito
04	1360x450	Painel Direito
05	1358x50	Régua Detalhe
06	200x40	Apoio Painel
07	766x45	Cunha Fixação
08	300x65	Cunha Fixa
09	820x30	Gabarito
12	1832x176	Prateleira



Rodovia Florindo Rodrigues Martinez
Bairro Nossa Senhora Aparecida
Km 0,6 - Jaci-SP
www.lukaliam.com.br

bancada DALLAS tv unit DALLAS rack tv DALLAS



PARA UMA MONTAGEM PERFEITA DE SEU PRODUTO, LEIA ATENTAMENTE AS INSTRUÇÕES DE CADA PASSO DA MONTAGEM.

FOR A PERFECT ASSEMBLY OF YOUR PRODUCT, READ CAREFULLY THE INSTRUCTIONS OF EACH STEP.

PARA UNA PERFECTA MONTAJE DE SU PRODUCTO, LEA ATENTAMENTE LAS INSTRUCCIONES DE CADA PASO.



IDENTIFICAÇÃO DAS PEÇAS



IDENTIFICATION OF THE PARTS



IDENTIFICACIÓN DE LAS PIEZAS

Nº	MEDIDA	NOME
01	1830x410	Base
02	540x410	Lateral Esquerda
03	540x395	Divisória Esquerda
04	1357x74	Régua
05	1357x340	Prateleira Inferior
06	1357x340	Prateleira Superior
07	340x315	Divisória Direita
08	124x242	Apoio Tampo Tv
09	540x410	Lateral Direita
10	1832x412	Tampo
11	340x385	Porta Esquerda Pequena
12	340x385	Porta Direita Pequena
13	534x410	Porta Esquerda Grande
14	267x74	Peça de Apoio Prat Inf
18	686x140	Fundo Superior
19	587x330	Fundo Intermediário
20	425x560	Fundo Esquerdo
21	785x330	Fundo Direito

Nº	MEASURE	NAME
01	1830x410	Base
02	540x410	Left Side
03	540x395	Left Partition
04	1357x74	Frame
05	1357x340	Bottom Shelf
06	1357x340	Upper Shelf
07	340x315	Right Partition
08	124x242	TV Top Support
09	540x410	Right Side
10	1832x412	Top
11	340x385	Smaller Left Door
12	340x385	Smaller Right Door
13	534x410	Bigger Left Door
14	267x74	Bottom Shelf Support
18	686x140	Upper Back Panel
19	587x330	Intermediate Back Panel
20	425x560	Left Back Panel
21	785x330	Right Back Panel

Nº	MEDIDA	NOMBRE
01	1830x410	Base
02	540x410	Lateral Izquierda
03	540x395	Partición Izquierda
04	1357x74	Moldura
05	1357x340	Repisa Inferior
06	1357x340	Repisa Superior
07	340x315	Partición Derecha
08	124x242	Soporte Cubierta TV
09	540x410	Lateral Derecha
10	1832x412	Cubierta
11	340x385	Puerta Izquierda Pequeña
12	340x385	Puerta Derecha Pequeña
13	534x410	Puerta Izquierda Grande
14	267x74	Soporte Repisa Inferior
18	686x140	Fondo Superior
19	587x330	Fondo Intermedio
20	425x560	Fondo Izquierdo
21	785x330	Fondo Derecho

Certificado de Garantia

A Lukaliam Indústria e Comércio de Móveis Ltda., buscando sempre a tranquilidade e confiança de seus clientes acerca dos produtos a eles dedicados apresenta a devida certificação de garantia.

De acordo com a garantia conferida por este certificado do produto Lukaliam Móveis Ltda., o consumidor/cliente deverá ter cautela da seguinte forma:

1. Sempre privar pelo uso normal e adequado do produto, evitando maus tratos, exposição excessiva a luz solar e calor, pois isso pode acarretar mudança na cor original do mesmo;
2. Lembramos que avarias no manuseio e transporte de produtos não são válidos para este certificado, e, sugerimos para transporte a utilização de profissionais especializados.
3. A Garantia neste ato documentada se limita única e exclusivamente ao móvel, não contemplando, portanto, os produtos a ele agregados, tais como vidros, aramados, ferragens e demais acessórios que não sejam da fabricação da Lukaliam Indústria e Comércio de Móveis Ltda.

Os prazos de Garantia

Será de 90 dias, a partir da data de emissão da nota fiscal, tanto para defeitos de fácil constatação, quanto para defeitos de fabricação, salvo seguindo as condições de uso normal do produto, e demais considerações do presente certificado, contados a partir da data da emissão da nota fiscal.

Instruções de Limpeza, Montagem e Conservação

No que diz respeito à limpeza do produto, recomendamos a utilização somente de pano levemente umedecido com água; No momento da montagem, o cliente/consumidor deverá certificar e acompanhar o momento da montagem, assinando um termo de satisfação, seguindo à risca para evitar maiores complicações na montagem, que por sua vez, é responsabilidade do cliente/consumidor tornando assim inaplicável o presente termo de garantia, bem como quaisquer tipos de recorte no móvel. Não são de responsabilidade da empresa Lukaliam Indústria e Comércio de Móveis Ltda. Problemas originados pela má utilização dos produtos, exposição a intempéries e também da ação de pragas diversas, cupins, e ainda, no armazenamento impróprio do produto em locais não dedetizados periodicamente.

Observações Finais

O presente certificado de garantia deverá ser exercido nos prazos neste ato indicados, pelas lojas revendedoras dos produtos da empresa Lukaliam Indústria e Comércio de Móveis Ltda. Principalmente aquela que o produto foi adquirido, mediante apresentação da nota fiscal, e o presente certificado. Destacamos que não será concedida assistência técnica se detectado o mau uso do produto.

Warranty Certificate

Lukaliam Indústria e Comércio de Móveis Ltda., always seeking the tranquility and confidence of its customers on the products dedicated to them presents the appropriate warranty certification. In accordance with the product warranty given by this certificate of Lukaliam Móveis Ltda., the consumer/client must pay caution as follows:

1. Always ensure normal and proper use of the product, avoiding misuse, excessive exposure to sunlight and heat, as this can cause a change in the original color of the product;
2. We remind you that damages caused on the handling and transportation of products are not valid for this certificate, and, we suggest for transportation the use of specialized professionals.
3. The Warranty is limited solely and exclusively to the furniture, not covering the products added to it, such as glasses, wires, hardware, and other accessories that are not manufactured by Lukaliam Indústria e Comércio de Móveis Ltda.

Warranty deadlines

90 days from the invoice issue date, both for easy to find defects, and for manufacturing defects, except following the conditions of normal use of the product, and other considerations of this certificate, counted from the invoice issue date.

Cleaning, assembly and care instructions

Regarding the cleaning of the product, we recommend the use of only cloth lightly moistened with water; The client/consumer must certify and monitor the moment of assembly, signing a satisfaction term, to avoid further complications in the assembly, which is responsibility of the client/consumer, thus rendering this warranty term inapplicable, as well as any kind of cutouts in the furniture. The company Lukaliam Indústria e Comercio de Moveis Ltda is not responsible for problems originated by the misuse of the products, exposure to bad weather, and also by the action of various pests, termites, and also, in the improper storage of the product in places that are not regularly sprayed.

Final remarks

This warranty certificate must be exercised within the time limits indicated in this act by the resellers stores of the products of the company Lukaliam Indústria e Comércio de Móveis Ltda. Especially the one that the product was purchased, upon presentation of the invoice, and this certificate. We highlight that technical assistance will not be granted if the misuse of the product is detected.

Certificado de Garantia

Lukaliam Indústria e Comércio de Móveis Ltda., Buscando siempre la tranquilidad y confianza de sus clientes sobre los productos que les dedican, presenta la debida certificación de garantía.

De acuerdo con la garantía proporcionada por este certificado de producto de Lukaliam Móveis Ltda., El consumidor/cliente debe tener las siguientes precauciones:

1. Privar siempre por el uso normal y adecuado del producto, evitando maltrato, exposición excesiva a la luz solar y al calor, ya que esto puede provocar un cambio en el color original del producto;
2. Le recordamos que las fallas en el manejo y transporte de los productos no son válidas para este certificado, y sugerimos el uso de profesionales especializados para el transporte.
3. La Garantía en este acto documentado se limita única y exclusivamente al mobiliario, por lo tanto, no incluye los productos añadidos al mismo, tales como vidrio, alambres, ferretería y otros accesorios que no sean fabricados por Lukaliam Indústria e Comércio de Móveis Ltda.

Período de garantia

Serán 90 días desde la fecha de emisión de la factura, tanto por defectos fáciles de encontrar como por defectos de fabricación, excepto siguiendo las condiciones de uso normal del producto, y demás consideraciones de este certificado, contados desde la fecha emisión de la factura.

Instrucciones de limpieza, montaje y cuidado

En cuanto a la limpieza del producto, recomendamos utilizar solo un paño ligeramente humedecido con agua; En el momento del montaje, el cliente/consumidor deberá certificar y controlar el momento de montaje, firmando término de satisfacción, siguiendo estrictamente para evitar mayores complicaciones en el montaje, que a su vez es responsabilidad del cliente/consumidor hacer inaplicable el término de garantía, así como cualquier tipo de recortes en los muebles. No son responsabilidad de Lukaliam Indústria e Comércio de Móveis Ltda. Problemas originados por el mal uso de los productos, la exposición a la intemperie y también por la acción de diversas plagas, termitas, y también, en el almacenamiento inadecuado del producto en lugares que no se prueban regularmente.

Observaciones finales







Este certificado de garantía deberá ser ejercido dentro de los plazos aquí indicados, por las tiendas que comercializan Lukaliam Indústria e Comércio de Móveis Ltda. Especialmente el que se adquirió el producto, previa presentación de la factura, y este certificado. Destacamos que no se otorgará asistencia técnica si se detecta el mal uso del producto.

Rodovia Florindo Rodrigues Martinez S/N
Km 0,6 - CEP. 15130-000 - Jaci-SP
www.lukaliam.com.br

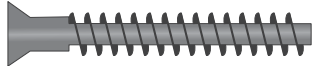
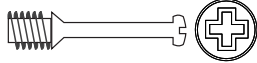
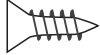

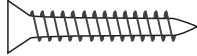
Lukaliam[®]

QUANTIDADE DE ACESSÓRIOS - QUANTITY OF ACCESSORIES - CANTIDAD DE ACCESORIOS

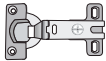
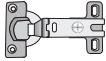
Parafusos em tamanho real - Screws in real size - Tornillos en tamaño real				
A	10		PARAFUSO 5X40 CHATO SOBERBA PRETO S/ PONTA	FLAT POINT SCREW 5X40 TORNILLO SIN PUNTA 5X40
B	07		MINIFIX	CAM LOCK MINIFIX
C	24		PARAFUSO 3,5X12	FLAT HEAD SCREW 3,5X12 TORNILLO CABEZA PLANA 3,5X12
D	33		CAVILHA	WOODEN DOWEL PIN TARUGO DE MADERA
E	06		PARAFUSO 3,5X25	FLAT HEAD SCREW 3,5X25 TORNILLO CABEZA PLANA 3,5X25
F	08		RODÍZIOS 60MM	CASTERS 60MM RUEDAS 60MM
G	03		PUXADOR 32MM	HANDLE 32MM MANIJA 32MM
H	60		PREGO	NAIL CLAVO
I	04		DOBRADIÇA CALÇO ALTO	HINGE HIGH BASE BISAGRA BASE ALTA
J	02		DOBRADIÇA CALÇO BAIXO	HINGE LOW BASE BISAGRA BASE BAJA

PARA UMA MONTAGEM PERFEITA DE SEU PRODUTO, LEIA ATENTAMENTE AS INSTRUÇÕES DE CADA PASSO DA MONTAGEM.

FOR A PERFECT ASSEMBLY OF YOUR PRODUCT, READ CAREFULLY THE INSTRUCTIONS OF EACH STEP.

PARA UNA PERFECTA MONTAJE DE SU PRODUCTO, LEA ATENTAMENTE LAS INSTRUCCIONES DE CADA PASO.

*Usar embalagem de papelão e as mantas para montar o produto em cima.

*Use the packaging to cover the floor and assemble the furniture on it.

*Utilice el embalaje para cubrir el suelo y montar los muebles sobre él.

1º Passo - Step 1 - Paso 1

32 - PARAFUSO - FLAT HEAD SCREW - TORNILLO CABEZA PLANA - C
08 - RODÍZIOS - CASTERS - RUEDAS - F

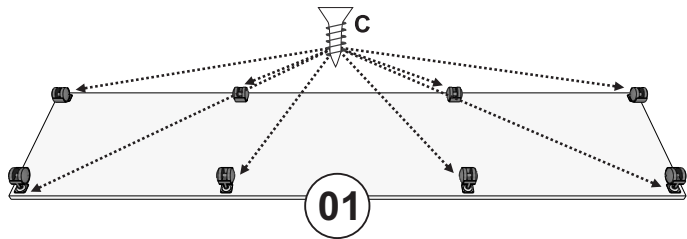

Fixar os Rodízios (F) na peça 01 com Parafuso (C).
Fix the Casters (F) on part 01 with Flat Head Screw (C).
Fije las Ruedas (F) a la pieza 01 con Tornillo Cabeza Plana (C).

2º Passo - Step 2 - Paso 2

06 - PARAFUSO - FLAT POINT SCREW - TORNILLO SIN PUNTA - A
03 - CAVILHA - WOODEN DOWEL PIN - TARUGO DE MADERA - D

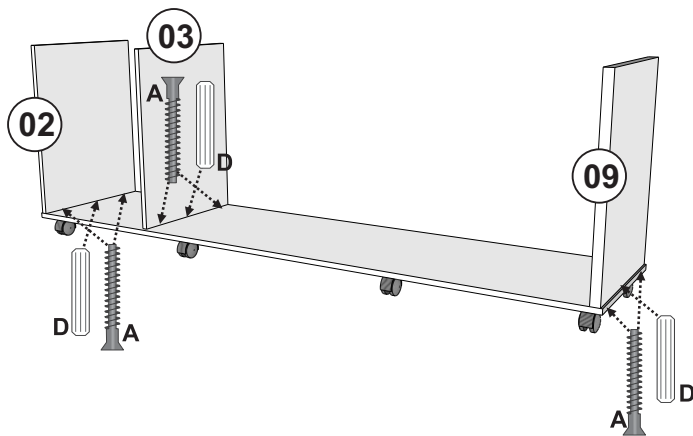

Fixar as peças 02, 03 e 09 na peça 01 com Parafuso (A) e Cavilha (D).
Fix the parts 02, 03 and 09 on part 01 with Flat Point Screw (A) and Wooden Dowel Pin (D).
Fije las piezas 02, 03 y 09 a la pieza 01 con Tornillo Sin Punta (A) y Tarugo De Madera (D).

3º Passo - Step 3 - Paso 3

02 - PARAFUSO - FLAT POINT SCREW - TORNILLO SIN PUNTA - A
02 - CAVILHA - WOODEN DOWEL PIN - TARUGO DE MADERA - D

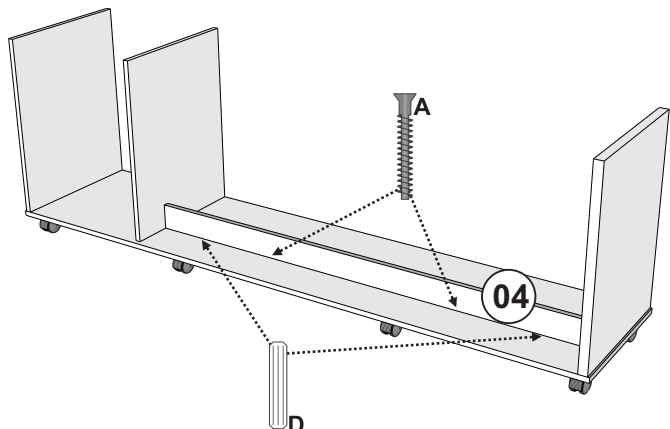

Fixar a peça 04 na peça 01 com Cavilha (D) e Parafuso (A).
Fix the part 04 on part 01 with Wooden Dowel Pin (D) and Flat Point Screw (A).
Fije la pieza 04 a la pieza 01 con Tarugo De Madera (D) y Tornillo Sin Punta (A).

4º Passo - Step 4 - Paso 4

02 - CAVILHA - WOODEN DOWEL PIN - TARUGO DE MADERA - D

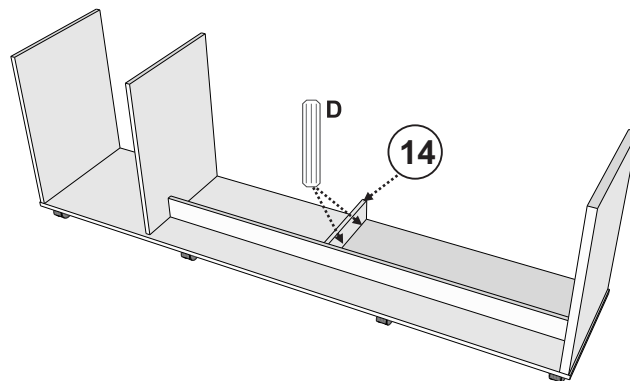

Fixar a peça 14 na peça 01 com Cavilha (D).
Fix the part 14 on part 01 with Wooden Dowel Pin (D).
Fije la pieza 14 a la pieza 01 con Tarugo De Madera (D).

5º Passo - Step 5 - Paso 5

01 - PARAFUSO - FLAT POINT SCREW - TORNILLO SIN PUNTA - A
08 - CAVILHA - WOODEN DOWEL PIN - TARUGO DE MADERA - D
01 - MINIFIX - CAM LOCK - MINIFIX - B

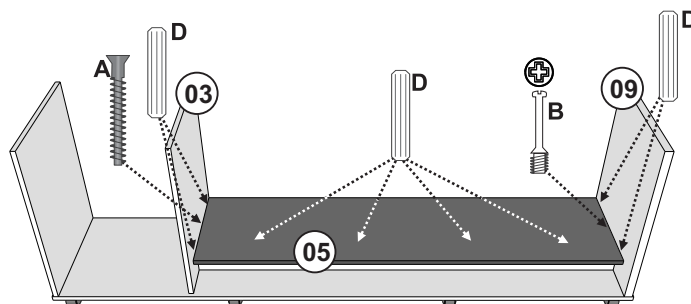

Fixar a peça 05 na peça 04 com Cavilha (D).
Fix the part 05 on part 04 with Wooden Dowel Pin (D).
Fije la pieza 05 a la pieza 04 con Tarugo De Madera (D).

Fixar a peça 05 na peça 03 com Cavilha (D) e Parafuso (A).
Fix the part 05 on part 03 with Wooden Dowel Pin (D) and Flat Point Screw (A).
Fije la pieza 05 a la pieza 03 con Tarugo De Madera (D) y Tornillo Sin Punta (A).

Fixar a peça 05 na peça 09 com Cavilha (D) e Minifix (B).
Fix the part 05 on part 09 with Wooden Dowel Pin (D) and Cam Lock (B).
Fije la pieza 05 a la pieza 09 con Tarugo De Madera (D) y Minifix (B).

6º Passo - Step 6 - Paso 6

02 - CAVILHA - WOODEN DOWEL PIN - TARUGO DE MADERA - D
01 - MINIFIX - CAM LOCK - MINIFIX - B

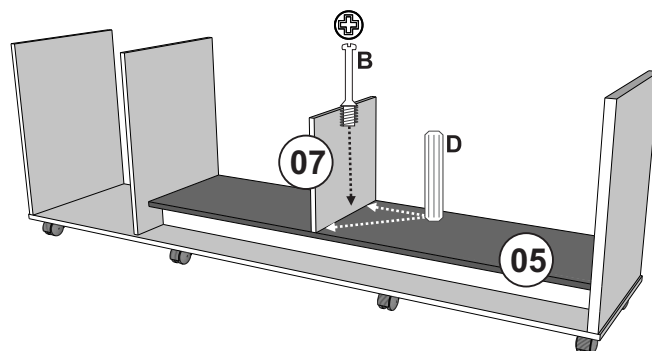

Fixar a peça 07 na peça 05 com Cavilha (D) e Minifix (B).
Fix the part 07 on part 05 with Wooden Dowel Pin (D) and Cam Lock (B).
Fije la pieza 07 a la pieza 05 con Tarugo De Madera (D) y Minifix (B).

7º Passo - Step 7 - Paso 7

- 08 - CAVILHA - WOODEN DOWEL PIN - TARUGO DE MADERA - D
- 01 - PARAFUSO - FLAT POINT SCREW - TORNILLO SIN PUNTA - A
- 02 - MINIFIX - CAM LOCK - MINIFIX - B

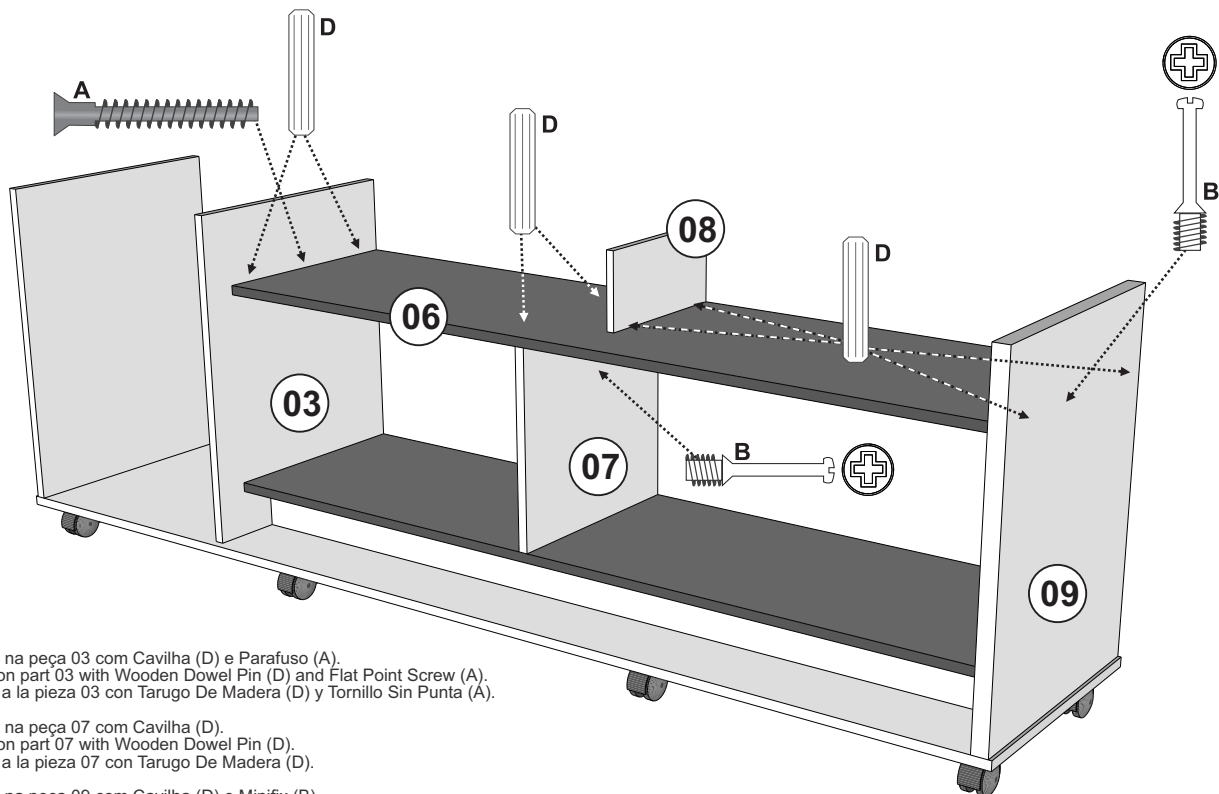

Fixar a peça 06 na peça 03 com Cavilha (D) e Parafuso (A).
Fix the part 06 on part 03 with Wooden Dowel Pin (D) and Flat Point Screw (A).
Fije la pieza 06 a la pieza 03 con Tarugo De Madera (D) y Tornillo Sin Punta (A).

Fixar a peça 06 na peça 07 com Cavilha (D).
Fix the part 06 on part 07 with Wooden Dowel Pin (D).
Fije la pieza 06 a la pieza 07 con Tarugo De Madera (D).

Fixar a peça 06 na peça 09 com Cavilha (D) e Minifix (B).
Fix the part 06 on part 09 with Wooden Dowel Pin (D) and Cam Lock (B).
Fije la pieza 06 a la pieza 09 con Tarugo De Madera (D) y Minifix (B).

Fixar a peça 08 na peça 07 com Cavilha (D).
Fix the part 08 on part 07 with Wooden Dowel Pin (D).
Fije la pieza 08 a la pieza 07 con Tarugo De Madera (D).

8º Passo - Step 8 - Paso 8

- 08 - CAVILHA - WOODEN DOWEL PIN - TARUGO DE MADERA - D
- 03 - MINIFIX - CAM LOCK - MINIFIX - B

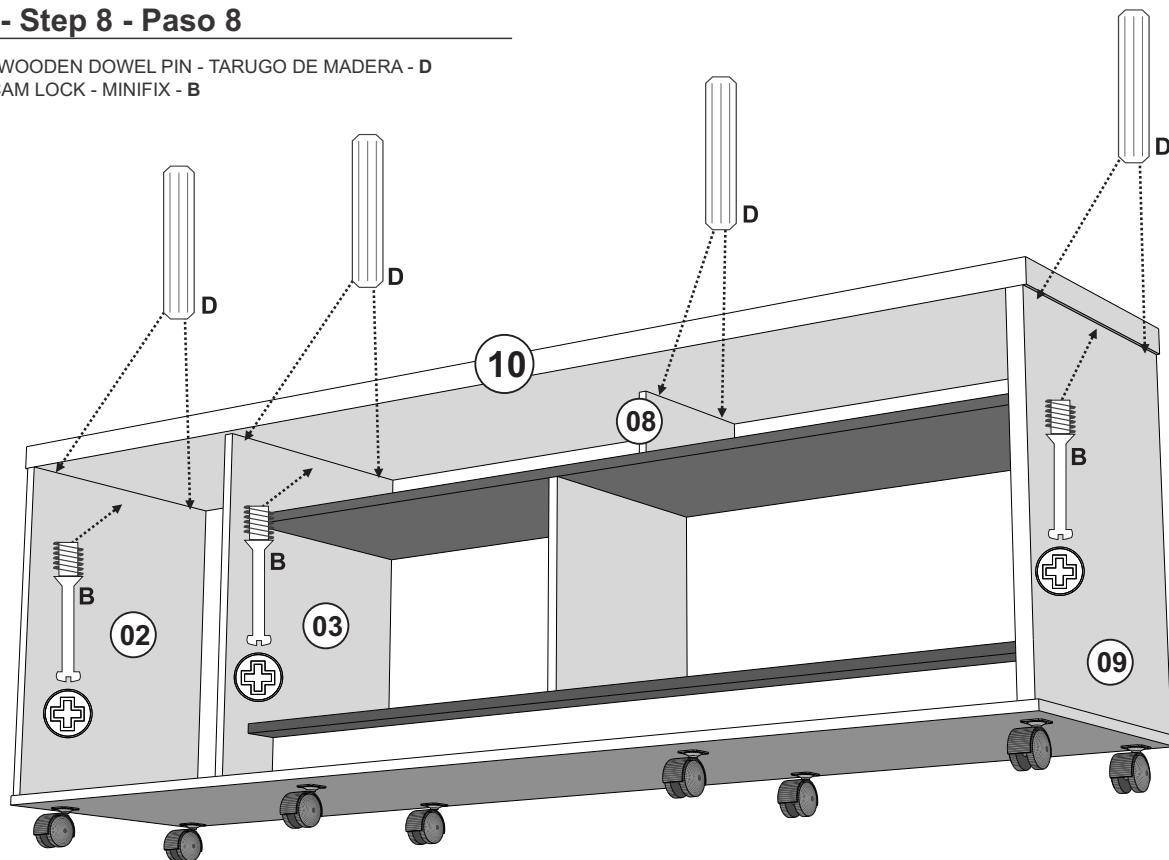

Fixar a peça 10 nas peças 02, 03 e 09 com Cavilha (D) e Minifix (B).
Fix the part 10 on parts 02, 03 and 09 with Wooden Dowel Pin (D) and Cam Lock (B).
Fije la pieza 10 a las piezas 02, 03 y 09 con Tarugo De Madera (D) y Minifix (B).

Fixar a peça 10 na peça 08 com Cavilha (D).
Fix the part 10 on part 08 with Wooden Dowel Pin (D).
Fije la pieza 10 a la pieza 08 con Tarugo De Madera (D).

9º Passo - Step 9 - Paso 9

60 - PREGO - NAIL - CLAVO - H

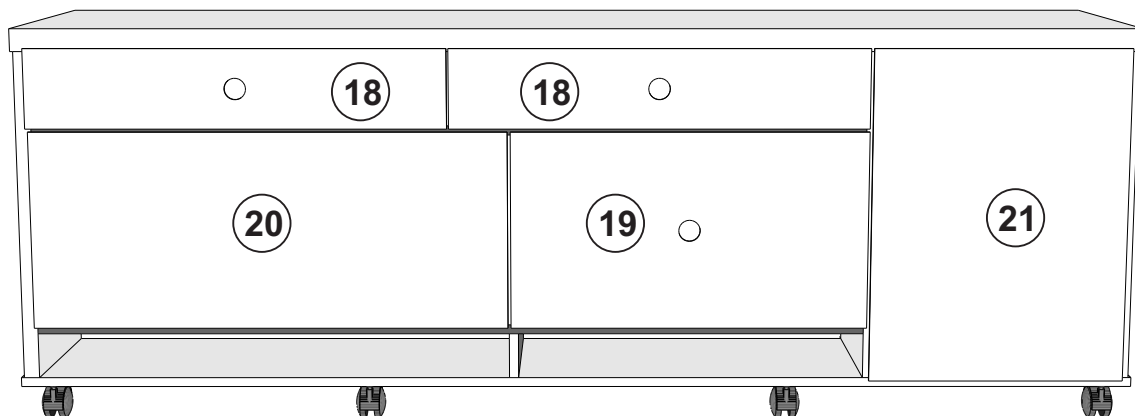

Fixar as peças 18, 19, 20 e 21 com Prego (H).
Fix the parts 18, 19, 20 and 21 with Nail (H).
Fije las piezas 18, 19, 20 y 21 con Clavo (H).

10º Passo - Step 10 - Paso 10

24 - PARAFUSO CHATO - FLAT HEAD SCREW - TORNILLO CABEZA PLANA - C

04 - DOBRADIÇA CALÇO ALTO - HINGE HIGH BASE - BISAGRA BASE ALTA - I

02 - DOBRADIÇA CALÇO BAIXO - HINGE LOW BASE - BISAGRA BASE BAJA - J

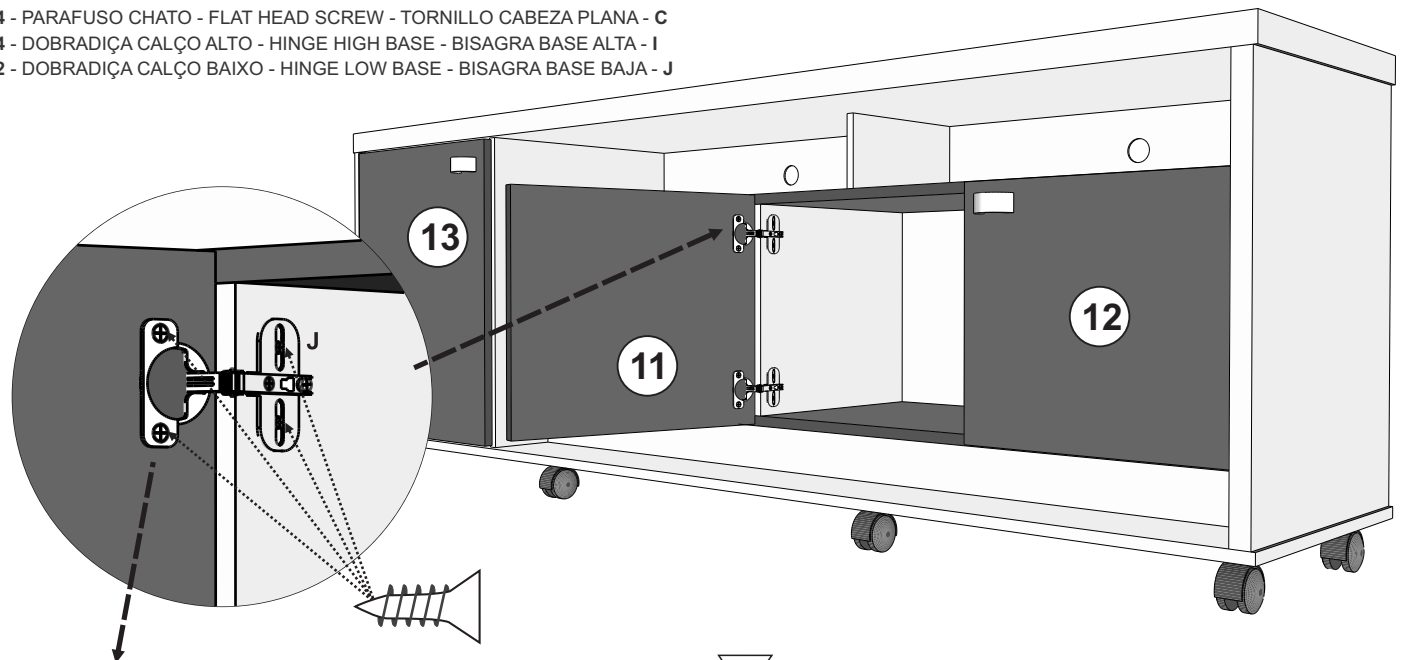

Dobradiça CALÇO BAIXO
Hinge LOW BASE
Bisagra BASE BAJA

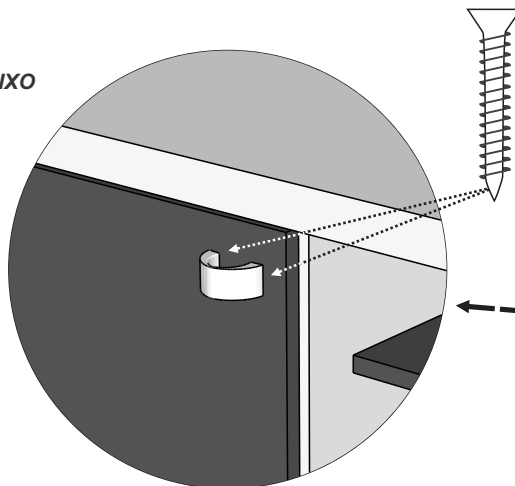

Fixar as Portas 12 e 13 com Dobradiça Calço Alto (I) e Parafuso Chato (C).
Fix the Doors 12 and 13 with Hinge High Base (I) and Flat Head Screw (C).
Fije las Puertas 12 y 13 con Bisagra Base Alta (I) y Tornillo Cabeza Plana (C).

Fixar a Porta 11 com Dobradiça Calço Baixo (J) e Parafuso Chato (C).
Fix the Door 11 with Hinge Low Base (J) and Flat Head Screw (C).
Fije la Puerta 11 con Bisagra Base Baja (J) y Tornillo Cabeza Plana (C).

Fixar os Puxadores (G) com Parafuso (E).
Fix the Handles (G) with Flat Head Screw (E).
Fije las Manijas (G) con Tornillo Cabeza Plana (E).